

## Montagematerial

4x Schrauben (Ø5x50)    4x Dübel (Ø8x40)    4x U-Scheiben    1x Innensechskantschlüssel (2,5 mm)

## 1 Aufputzmontage

- Entfernen Sie zuerst die Frontplatte. Lösen Sie dazu mit dem Innensechskantschlüssel die untere Schraube (1). In der Regel genügen etwa vier Umdrehungen. Anschließend schieben Sie die Frontplatte mit der Hand nach oben (2).
- Positionieren Sie den Aufputzkasten. *Achten Sie hierbei auf die richtige Ausrichtung.*
- Markieren Sie die Bohrlöcher.
- Führen Sie die Kabel durch die Kabeltülle des Aufputzkastens.
- Bohren Sie die Löcher (Ø8x50 mm) und setzen Sie die Dübel in die Bohrlöcher ein.
- Befestigen Sie den Aufputzkasten mit den mitgelieferten Schrauben und U-Scheiben (3).
- Schließen Sie die XDM10-Türstation gemäß der Systemanleitung an.
- Drücken Sie die Frontplatte im oberen Bereich gegen den Aufputzkasten (4) und schieben Sie sie gleichzeitig nach unten (5), bis die Frontplatte mittig ausgerichtet ist.
- Ziehen Sie nun die untere Schraube der Frontplatte mittels beiliegendem Innensechskantschlüssel (6) an. Ziehen Sie dabei die Schraube **handfest** an. Das Anzugsdrehmoment liegt bei **1,0 Nm**.

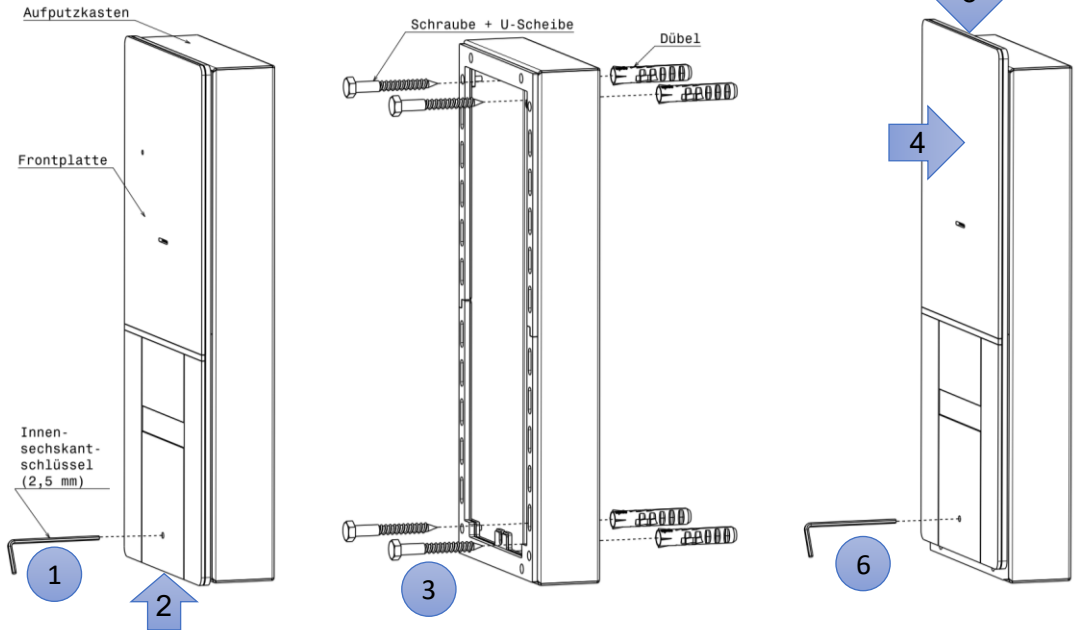

## 2 Unterputzmontage

- Entfernen Sie zuerst die Frontplatte. Lösen Sie dazu mit dem Innensechskantschlüssel die untere Schraube (1). In der Regel genügen etwa vier Umdrehungen. Anschließend schieben Sie die Frontplatte mit der Hand nach oben (2).
- Positionieren Sie den Unterputzkasten. *Achten Sie hierbei auf die richtige Ausrichtung.*
- Erzeugen Sie eine Aussparung in der Wand mit mindestens **H 268 x B 110 x T 36 mm**
- Bohren Sie die Löcher (Ø8x50 mm) und setzen Sie die Dübel in die Bohrlöcher ein.
- Befestigen Sie den Unterputzkasten mit den mitgelieferten Schrauben und U-Scheiben (3).
- Führen Sie die Kabel durch die Kabeltülle des Unterputzkastens.
- Falls die Position der Kabeltülle nicht passend ist, können auf der Rück- oder Unterseite zusätzliche Öffnungen durch Herausbrechen der gelaserten Formen erzeugt werden.
- Schließen Sie die XDM10-Türstation gemäß der Systemanleitung an.
- Drücken Sie die Frontplatte im oberen Bereich gegen den Unterputzkasten (4) und schieben Sie sie gleichzeitig nach unten (5), bis die Frontplatte mittig ausgerichtet ist.
- Ziehen Sie nun die untere Schraube der Frontplatte mittels beiliegendem Innensechskantschlüssel (6) an. Ziehen Sie dabei die Schraube **handfest** an. Das Anzugsdrehmoment liegt bei **1,0 Nm**.

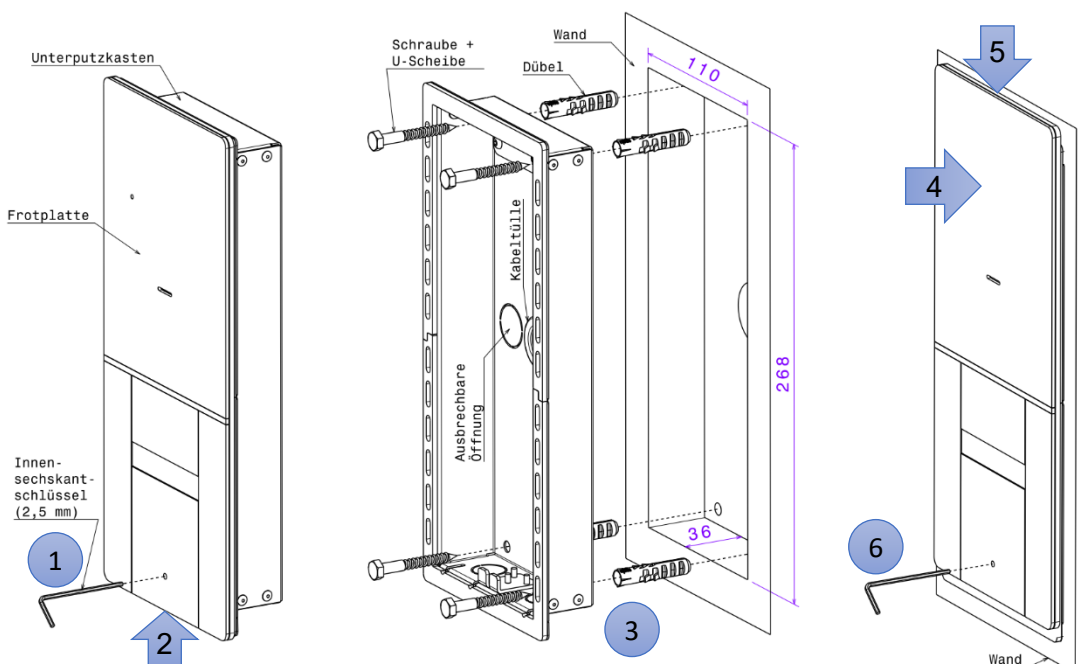

### 3 Namensschild anbringen

#### Ausbau „Namensschild-Modul“ (Nametag Module)

1. Nehmen Sie die XDM10 vom Strom.
2. Demontieren Sie zunächst die Frontplatte. Beachten Sie dazu die Vorgehensweise auf **Seite 1**.
3. Trennen Sie alle angeschlossenen Kabel von der XDM10.
4. Legen Sie die Frontplatte zum Schutz der Oberfläche auf einen weichen und sauberen Untergrund.
5. Lösen Sie die **vier** Torx-Schrauben (T20) am „Namensschild-Modul“.
6. Stecken Sie am „Namensschild-Modul“ das Kabel am „RS485 IN“ aus.
7. Nun können Sie die transparente Namensschild-Abdeckungen aufklappen und Ihre Papier-Namensschilder (nicht im Lieferumfang erhalten) einlegen. Die ideale Größe für das Papier-Namensschild beträgt **72x10,7 mm**.
8. Beachten Sie die **4 Zimmernummer-Zuweisung** (siehe unten).

#### Einbau „Namensschild-Modul“ (Nametag Module)

1. Positionieren Sie das „Namensschild-Modul“ mittig in der Aussparung auf der Rückseite der Frontplatte.
2. Stecken Sie am „Namensschild-Modul“ das Kabel an „RS485 IN“ ein.
3. Setzen Sie die **vier** Torx-Schrauben (T20) am Halter des „Namensschild-Modul“ an.
4. Stellen Sie sicher, dass das Namensschild-Modul korrekt positioniert ist.
5. Ziehen Sie nun die vier Torx-Schrauben (T20) am Halter mit **1,5 Nm** Anzugsdrehmoment fest.
6. Prüfen Sie alle Tasten, indem Sie sie nacheinander drücken. Das „Namensschild-Modul“ ist korrekt eingesetzt, wenn sich die Tasten leicht betätigen lassen und nicht stecken bleiben. Andernfalls positionieren Sie das „Namensschild-Modul“ neu.
7. Schließen Sie alle Kabel an der XDM10 an.
8. Montieren Sie nun die Frontplatte auf dem verwendeten Unterputz- oder Aufputzkasten.  
Beachten Sie dazu die Vorgehensweise auf **Seite 1**.
9. Schalten Sie die Stromversorgung der XDM10 ein.
10. Prüfen Sie die Funktion der Anlage.

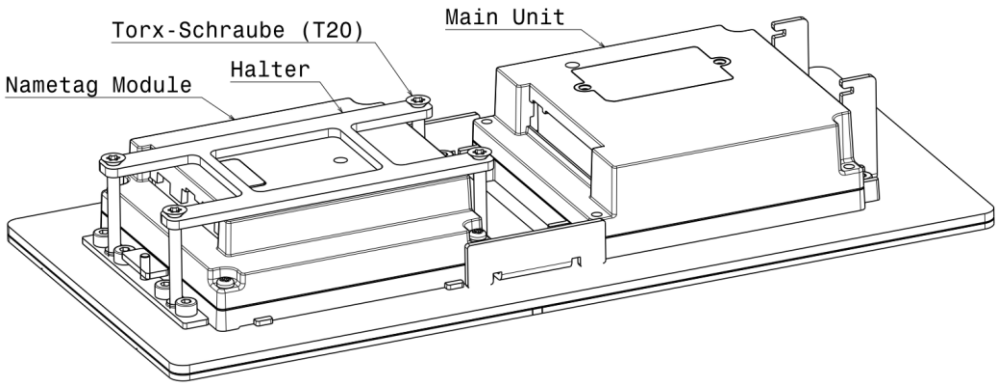

### 4 Zimmernummer-Zuweisung

