

Anleitung

Briefkasten BK232

Montagematerial

4x Schrauben 4x Abstandshalter 4x Standard-Dübel 4x WDVS-Dübel

Das Montagematerial ist geeignet für Wärmedämmverbundsysteme, Stein- und Betonmauerwerk. Bitte prüfen Sie vor der Montage ob Sie ein festes und stabiles Mauerwerk haben.

Einbau Edelstahl-Namensschild

1. Öffnen Sie den Deckel und lösen Sie die zwei Muttern am eingebauten Namensschild-Adapter.
2. Entfernen Sie den eingebauten Namensschild-Adapter.
3. Stecken Sie das Edelstahl-Namensschild in die Bohrungen und befestigen Sie es mit Unterlegscheiben und Muttern.

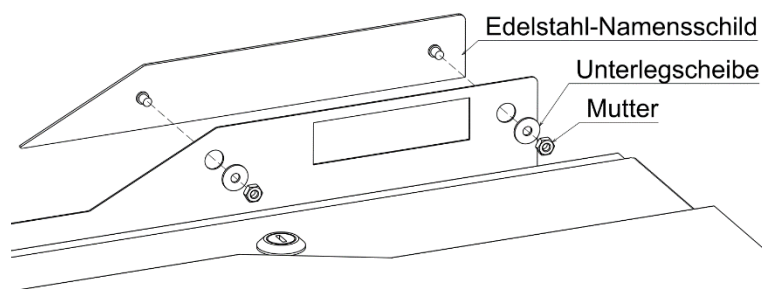

Befestigung Hausnummernschild

1. Entfetten Sie die zu beklebende Fläche an der Briefkastentür.
2. Lösen Sie die Schutzfolie am Kleband.
3. Positionieren Sie das Hausnummernschild an der unteren Kante.
4. Drücken Sie das Hausnummernschild großflächig an.

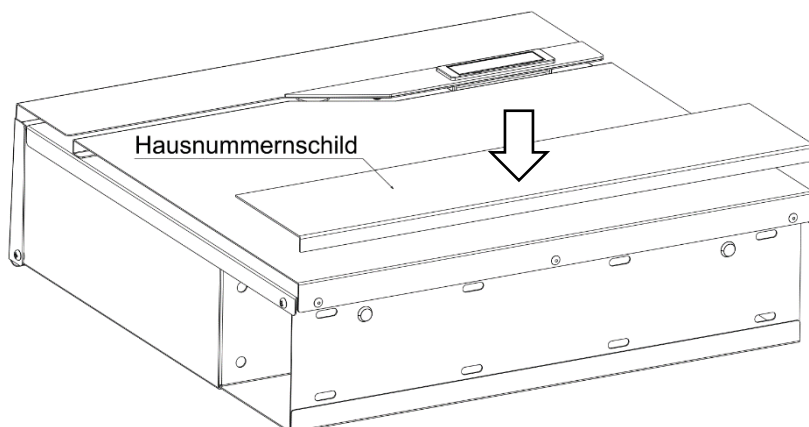

Aufputzmontage des Briefkastens

Bitte verwenden Sie Standard- oder WDVS-Dübel, abhängig von Ihrem Mauerwerk.

Zwecks besserer Darstellung sind die Tür und der Deckel ausgeblendet.

1. Markieren Sie die Bohrlöcher mit Hilfe der Bohrschablone auf der Rückseite dieser Anleitung.
2. Bohren Sie die Löcher entsprechend der ausgewählten Dübel.
3. Setzen Sie die Dübel ein.
4. Befestigen Sie nun den Briefkasten mittels Schrauben. Verwenden Sie hierbei die Abstandshalter.

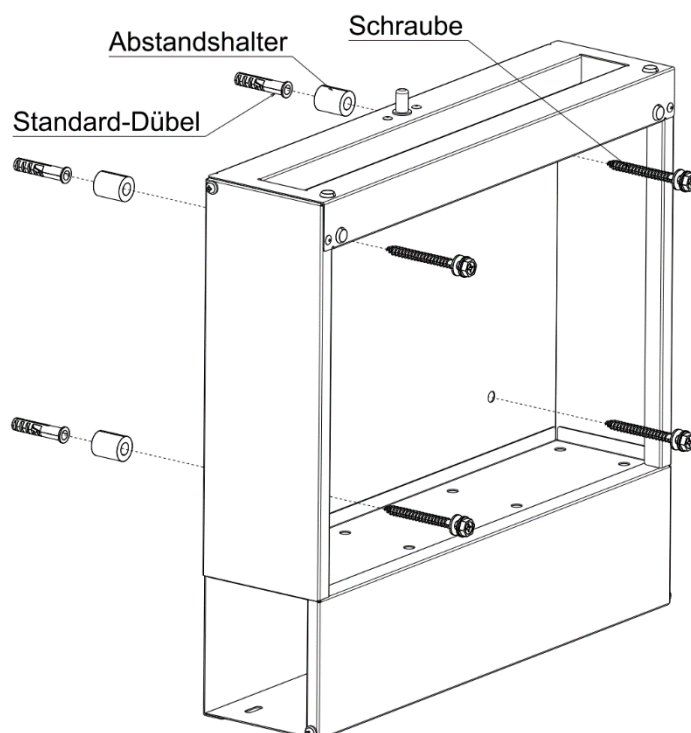

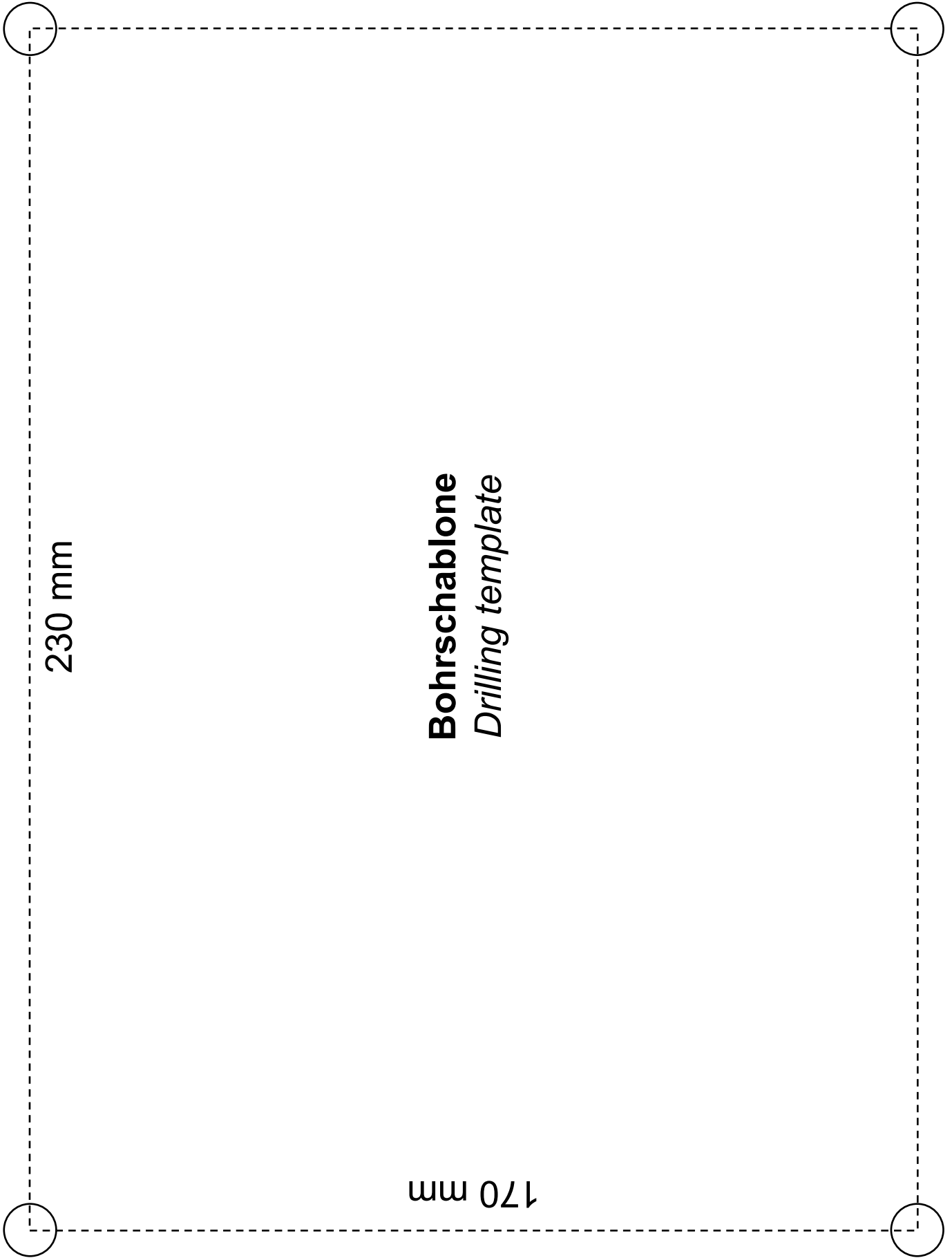

230 mm

170 mm

Bohrschablone
Drilling template